

Le cinéma d'animation

Apprendre à créer l'illusion du mouvement en filmant image par image des petits personnages.

MODULE ITINERANT



Description

- **Création d'un film d'animation à partir de la capture d'images successives.**

- Cible: enfant 6-12 ans

- Une maquette de studio de cinéma est recrée. La scène dispose d'un décor et de petits personnages.

Dans un premier temps, l'enfant crée un scénario mettant en valeur ces personnages et le décor pour obtenir un « storyboard ».

A l'aide d'une caméra mobile et sur la base du « storyboard » l'enfant enregistre image par image la scène et les personnages qu'il déplace petit à petit. Ces images sont ensuite mises bout à bout afin d'obtenir une séquence animée .

A titre d'aide, 2 exemples de quelques secondes sont présentés à l'utilisateur (séquence de 10 images et séquence de 25 images).

- Un écran de 40 pouces retranscrit le film d'animation.

Vues et dimensions du module

le jardin des sciences

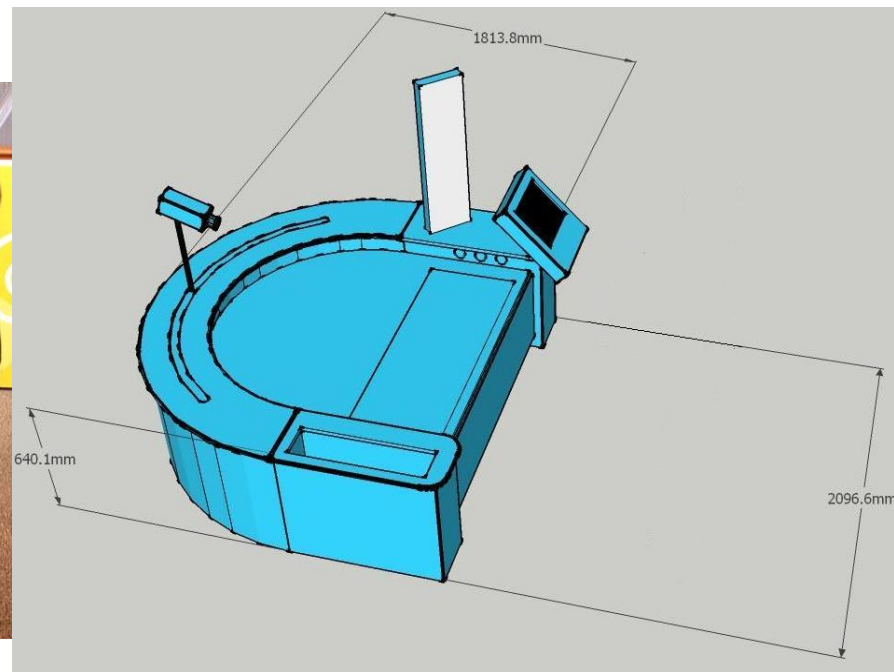
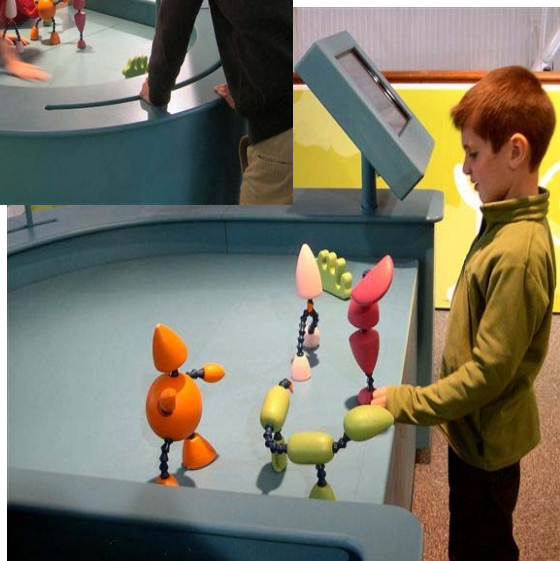

Vidéo de présentation:

<http://www.youtube.fr/citedestelecoms>

Cité des
télécoms



Conditions de location

- Surface nécessaire **2,5M2**
- Hauteur sous plafond: **2,5** mètres minimum
- Alimentation électrique: 220 volts norme F

Divers:

- Volume **2,5 M3**
- Installation: 2 personnes/2 jours
- Contact: +33 2 96 46 63 80 ou +33 2 96 46 61 48
pparanthoen.ext@orange-ftgroup.com
- Transport: Aller/Retour et stockage à la charge du client - Inclus dans les coûts de location après étude.
- Assurance à la charge du client valeur **22 k€**.